

EL PUZZLE TANTRIX.

Instrucciones para resolver el puzzle Tantrix.

Tienes que conseguir un anillo de un color determinado utilizando todas las piezas del puzzle. En cualquier lugar donde queden conectados los hexágonos, los colores deben coincidir. Además no debe de haber agujeros dentro de la solución.

Aquí puedes ver la solución correcta al puzzle de 4 piezas construyendo un anillo azul.

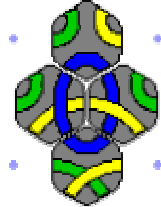

Esta solución forma un anillo azul, usa todas las piezas, y tiene todas las conexiones (como las líneas internas amarillas) con el color coincidente.

Sin huecos

Para ilustrar la regla de los no huecos, considera el conjunto de los siguientes 10 hexágonos.

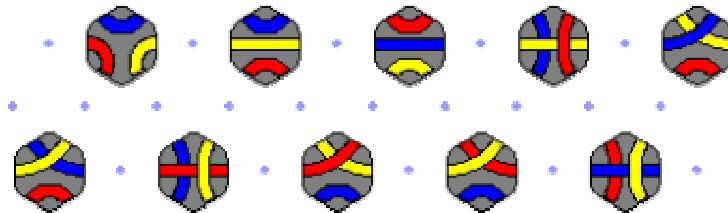

Vamos a elegir el amarillo y formar un anillo con todas las piezas.

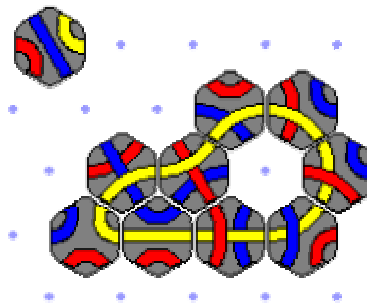

Incorrecto

Esta solución no es correcta. No usa todas las piezas y deja un hueco dentro. Una solución correcta sería como la que se ve a continuación:

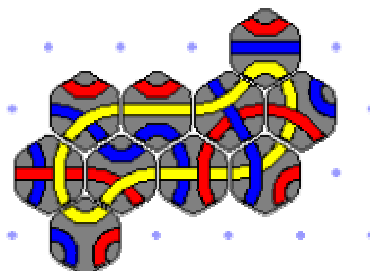

Correcto

Intenta conseguir los siguientes puzzles propuestos:

1. Haz un anillo amarillo utilizando los hexágonos 1, 2 y 3. Todos los colores deben coincidir.
2. Haz un anillo rojo utilizando los hexágonos 1, 2, 3 y 4. Todos los colores deben coincidir.
3. Haz un anillo rojo utilizando los hexágonos 1, 2, 3, 4 y 5. Todos los colores deben coincidir.
4. Haz un anillo azul utilizando los hexágonos 1, 2, 3, 4, 5 y 6. Todos los colores deben coincidir.
5. Haz un anillo rojo utilizando los hexágonos 1, 2, 3, 4, 5, 6 y 7. Todos los colores deben coincidir.
6. Haz un anillo azul utilizando los hexágonos 1, 2, 3, 4, 5, 6, 7 y 8. Todos los colores deben coincidir.
7. Haz un anillo amarillo utilizando los hexágonos 1, 2, 3, 4, 5, 6, 7, 8 y 9. Todos los colores deben coincidir.
8. Haz un anillo rojo utilizando los 10 hexágonos. Todos los colores deben coincidir.
9. Haz un anillo azul utilizando los 10 hexágonos. Todos los colores deben coincidir.
10. Haz un anillo amarillo utilizando los 10 hexágonos. Todos los colores deben coincidir.

INSTRUCCIONES PARA DIBUJAR LAS PIEZAS DEL PUZZLE TANTRIX *

Dibuja 10 hexágonos de 30 mm. de lado. Fíjate en las 10 diferentes piezas que componen el juego (página siguiente). En ellas podemos encontrar tres tipos de uniones: Entre lados opuestos, alternos y contiguos. Las líneas que unen los lados parten de los puntos situados a 10 y 20 mm. de los vértices.

La unión entre lados opuestos la realizamos con líneas rectas.

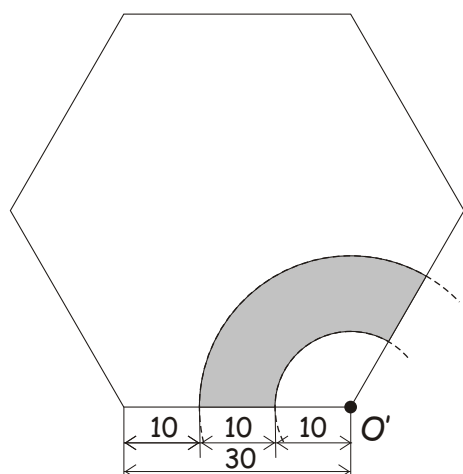
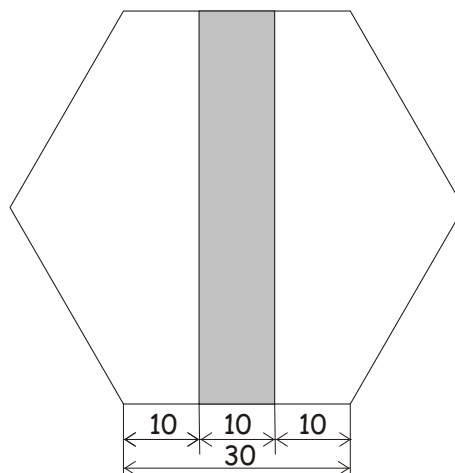

El centro para dibujar los arcos que unen lados contiguos se encuentra en "O", el vértice que forman los lados.

El centro para dibujar los arcos que unen lados alternos se encuentra en "O", donde se cortan las prolongaciones de los lados.

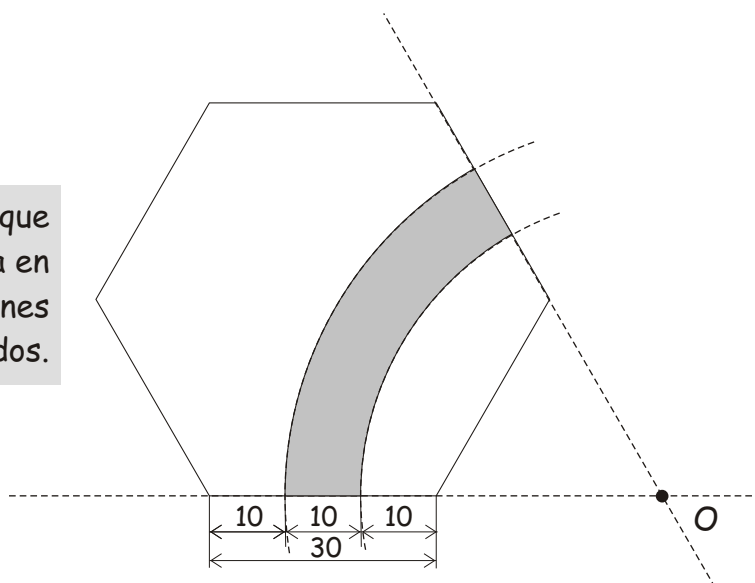

PIEZAS QUE COMPONEN EL PUZZLE TANTRIX

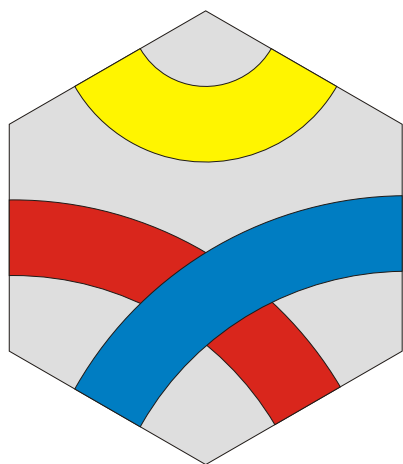

1

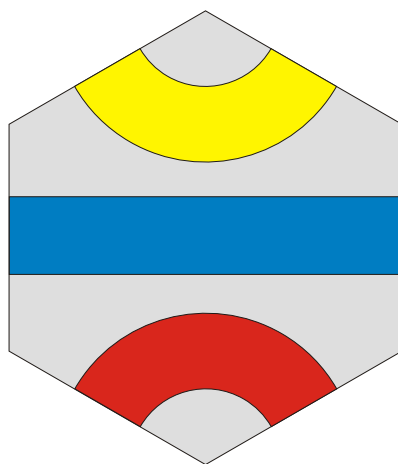

2

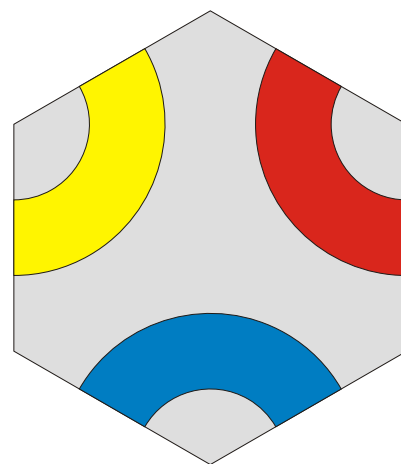

3

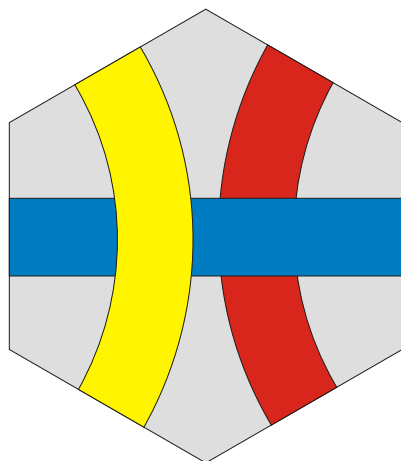

4

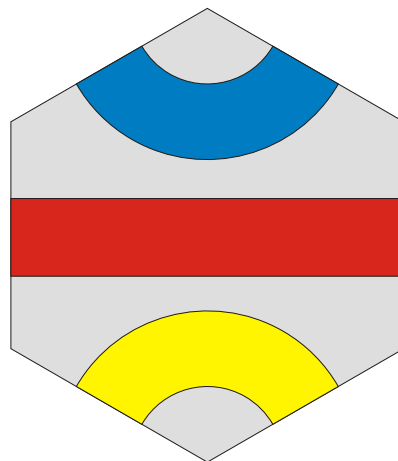

5

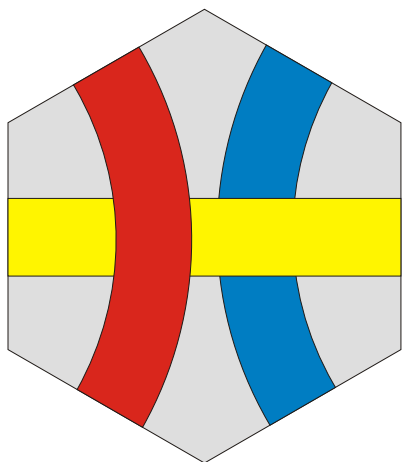

6

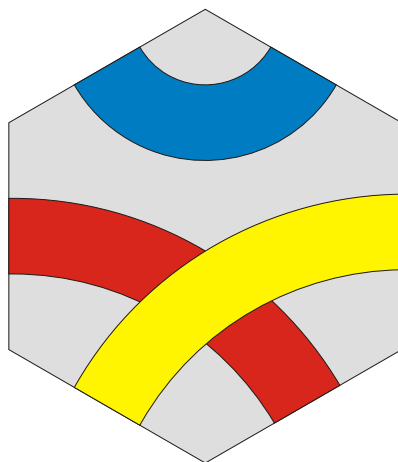

7

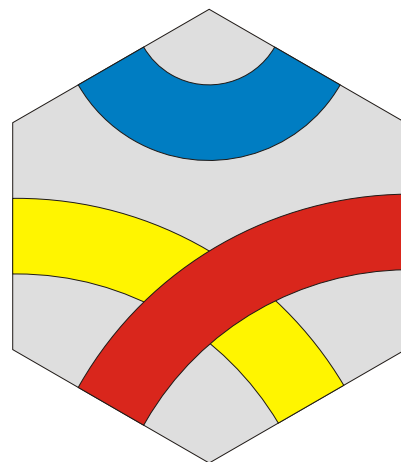

8

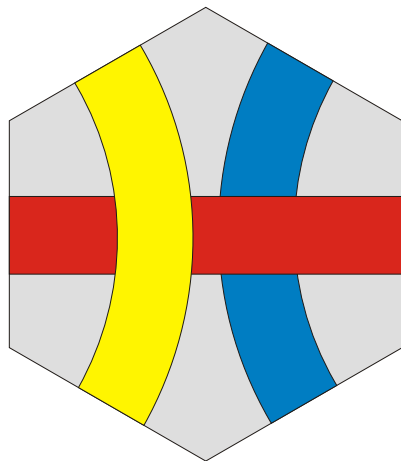

9

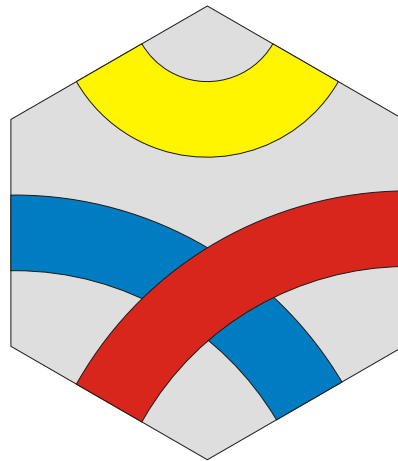

10